

**izzy**



**ΜΠΕΝΡΟΥΜΠΗ**

ΓΙΑ ΠΕΡΙΣΣΟΤΕΡΕΣ ΠΛΗΡΟΦΟΡΙΕΣ:
Χ. ΜΠΕΝΡΟΥΜΠΗ & ΥΙΟΣ Α.Ε.
Αγ. Θωμά 27, 15124, Μαρούσι-Αθήνα
Τηλ. 210 6156400, Fax: 210 6199316
e-mail: benrubi-sda@benrubi.gr

FOR FURTHER INFORMATION:
H. BENRUBI & FILS S.A.
27 Aghiou Thoma str. GR 15124, Maroussi-Athens
Tel: 00302106156400, Fax: 00302106199316
e-mail: benrubi-sda@benrubi.gr

Οδηγίες Χρήσης / Instructions Manual
Ελληνικά (GR) – English (EN)
Αφυγρανήρας – Dehumidifier DPA16E

Περιεχόμενα / Contents

GR.....	Σελίδες 2-12
EN.....	Pages 13-23

Ευχαριστούμε που επιλέξατε μια συσκευή της γκάμας IZZY.

Πως Λειτουργεί το Προϊόν

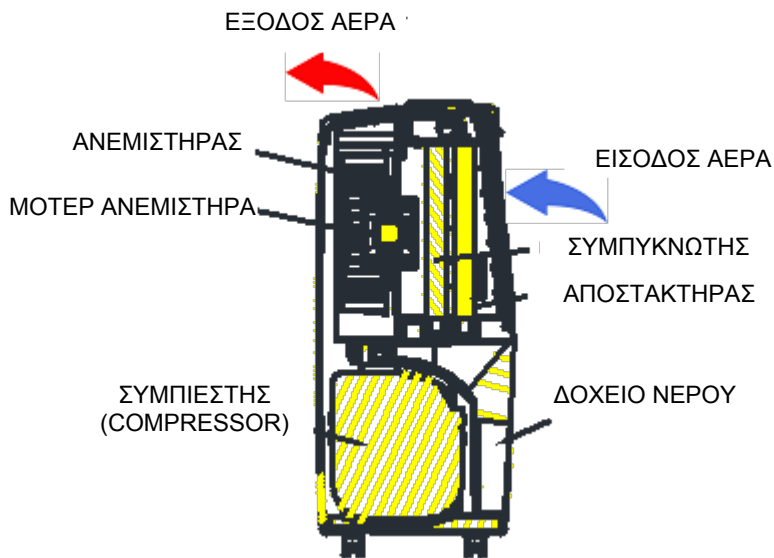

Ο αφυγραντήρας αυτός ελέγχει την υγρασία περνώντας τον αέρα μέσω της συσκευής και αναγκάζοντας την πλεονάζουσα υγρασία να συμπυκνώνεται επάνω στα ψηκτικά στοιχεία. Η επαφή με αυτήν την κρύα επιφάνεια προκαλεί την συμπύκνωση της υγρασίας στον αέρα. Αυτό το συμπυκνωμένο υγρό κατόπιν στραγγίζει με ασφάλεια μέσα στη δεξαμενή νερού. Ο ξερός αέρας στη συνέχεια περνάει από τον συμπυκνωτή, όπου θερμαίνεται ελαφρώς και ξαναμπάινει στο χώρο σε μία ελαφρώς υψηλότερη θερμοκρασία.

Συμβουλές Ασφαλείας



Διαβάστε προσεκτικά τις οδηγίες χρήσης και κρατήστε τις σε ασφαλές σημείο για μελλοντική αναφορά, μαζί με την απόδειξη αγοράς, η οποία λειτουργεί ως εγγύηση (βλ. παρακάτω «Εγγύηση και Εξυπηρέτηση Πελατών».

- Διατηρείτε πάντα τη συσκευή σε κάθετη θέση και σε μία λεία και επίπεδη επιφάνεια.
- Βεβαιωθείτε ότι υπάρχει τουλάχιστον 30εκ χώρος ανάμεσα στις πλευρές της συσκευής και οποιαδήποτε εύφλεκτο ή θερμαινόμενο υλικό.
- Μην τοποθετείτε τη συσκευή σε μαλακές επιφάνειες.
- Μην καλύπτετε τις γρίλλιες εισόδου και εξόδου της συσκευής.
- Η συσκευή προορίζεται αυστηρά για χρήση σε εσωτερικό χώρο και για οικιακή χρήση.
- Η συσκευή δεν είναι κατάλληλη για χρήση σε ντουλάπια, ντουλάπες, σκάφη, τροχόσπιτα κλπ.
- Μετά από μεταφορά της συσκευής ή σε περίπτωση που συσκευή είχε γείρει (π.χ. κατά τη διάρκεια καθαρισμού) αφήστε τη να σταθεί σε όρθια θέση για μια ώρα προτού τη συνδέσετε στην πρίζα.
- Μην εμποδίζετε τις εισόδους και εξόδους αέρα.
- Πριν συνδέσετε το φις της συσκευής στην πρίζα, ελέγξτε αν η τάση που υποδεικνύεται στη συσκευή (στην κάτω πλευρά ή στη βάση της συσκευής) συμφωνεί με την τάση της κεντρικής παροχής ρεύματος. Αν δεν ισχύει κάτι τέτοιο, επικοινωνήστε με ένα από τα εξουσιοδοτημένα κέντρα επισκευών ΜΠΕΝΡΟΥΜΠΗ και μη χρησιμοποιείτε τη συσκευή.
- Μην υπερφορτώνετε τα κυκλώματα χρησιμοποιώντας περισσότερα αμπέρ απ'ότι μπορεί να αντέξει η εγκατάσταση του ρεύματός σας. Η υπερφόρτωση των καλωδίων ρεύματος μπορεί να προκαλέσει υπερβολική θερμοκρασία και τη δημιουργία φωτιάς.
- Κρατήστε τη συσκευή μακριά από το νερό.
- Ελέγξτε προσεκτικά το καλώδιο. Βεβαιωθείτε ότι δεν έχει φθαρεί ή τρυπήσει. Ελέγξτε το φις και βεβαιωθείτε ότι δεν έχει φθαρεί. Αποφύγετε να περνάνε καλώδια κάτω από χαλιά και άλλες περιοχές όπου δεν έχετε τη δυνατότητα να ελέγχετε τακτικά την κατάστασή τους.
- Μην τυλίγετε ή τραβάτε το καλώδιο, μην χρησιμοποιείτε νάilon ή μεταλλικό σύρμα για να δέσετε το καλώδιο.
- Βγάζετε το φις από την πρίζα όταν δεν χρησιμοποιείτε τη συσκευή.
- Η συσκευή πρέπει να συνδέεται μόνο σε γειωμένη πρίζα.
- Εάν το καλώδιο έχει φθαρεί επικοινωνήστε με ένα από τα εξουσιοδοτημένα κέντρα επισκευών ΜΠΕΝΡΟΥΜΠΗ και μη χρησιμοποιείτε τη συσκευή.

- Μην χρησιμοποιείτε το φως για να θέσετε σε λειτουργία ή να απενεργοποιήσετε τη συσκευή. Πάντοτε να χρησιμοποιείτε τον σχετικό διακόπτη στο πάνελ ελέγχου.
- Προτού μετακινήσετε τη συσκευή απενεργοποιήστε τη, αποσυνδέστε τη από την πρίζα και αδειάστε τη δεξαμενή νερού.
- Μην χρησιμοποιείτε εύφλεκτα καθαριστικά στη συσκευή.
- Ποτέ μην χύνετε νερό ή μην ψεκάζετε τη συσκευή.
- Η συσκευή δεν πρέπει να χρησιμοποιείται από παιδιά ή άτομα με μειωμένες σωματικές ή πνευματικές ικανότητες χωρίς επίβλεψη και αν δεν τους έχουν δοθεί ακριβείς οδηγίες για τη χρήση της συσκευής από κάποιο άτομο υπεύθυνο για την ασφάλειά τους.
- Ποτέ μην χρησιμοποιείτε τη συσκευή μετά από πτώση ή αν παρουσιάζει οποιαδήποτε βλάβη και απευθυνθείτε σε ένα από τα εξουσιοδοτημένα κέντρα επισκευών ΜΠΕΝΡΟΥΜΠΗ.
- Ποτέ μην χρησιμοποιείτε τη συσκευή αν υπάρχει ορατή βλάβη και απευθυνθείτε σε ένα από τα εξουσιοδοτημένα κέντρα επισκευών ΜΠΕΝΡΟΥΜΠΗ.
- Αν η συσκευή δεν λειτουργεί κανονικά, αποσυνδέστε το φως από την πρίζα και απευθυνθείτε σε ένα από τα εξουσιοδοτημένα κέντρα επισκευών ΜΠΕΝΡΟΥΜΠΗ για έλεγχο, επισκευή ή αντικατάσταση.
- Ποτέ μην χρησιμοποιείτε τη συσκευή σε περίπτωση που το κυρίως σώμα, τα εξαρτήματα της συσκευής και η λαβή ασφαλείας παρουσιάζουν οποιαδήποτε βλάβη και επικοινωνήστε με ένα από τα εξουσιοδοτημένα κέντρα επισκευών ΜΠΕΝΡΟΥΜΠΗ για έλεγχο, επισκευή ή αντικατάσταση.
- Κάθε επισκευή από μη εξουσιοδοτημένο τεχνικό των κέντρων Service ΜΠΕΝΡΟΥΜΠΗ ΑΚΥΡΩΝΕΙ ΤΗΝ ΕΓΓΥΗΣΗ.
- Μην χρησιμοποιείτε εξαρτήματα που δεν συνιστώνται από τον κατασκευαστή καθώς μπορεί να προκαλέσουν κίνδυνο στον χρήστη και φθορά στην συσκευή. Χρησιμοποιείτε μόνο γνήσια εξαρτήματα και ανταλλακτικά που προτείνονται από τον κατασκευαστή της συσκευής.
- Για την ασφάλειά σας, η συσκευή αυτή συμμορφώνεται σύμφωνα με τα ισχύοντα πρότυπα, τους κανόνες ασφαλείας και τις οδηγίες περί Χαμηλής Τάσης, Ηλεκτρομαγνητικής Συμβατότητας, Προστασίας του περιβάλλοντος κτλ.

ΣΗΜΑΝΤΙΚΟ!

Μην χρησιμοποιείτε τη συσκευή σε θερμοκρασίες χαμηλότερες των 5°C, ώστε να αποφύγετε τον κίνδυνο σχηματισμού πάγου.

Μην χρησιμοποιείτε τη συσκευή:



Σε εξωτερικό χώρο



Κοντά σε νερό



Εάν το καλώδιο έχει φθαρεί ή κοπεί



Κοντά σε παιδιά χωρίς την επίβλεψή σας



Με καλώδιο επέκτασης



Σε σημείο που το καλώδιο μπορεί να φθαρεί



Σε μη επίπεδη και λεία επιφάνεια



Σε εύφλεκτα υλικά ή κοντά σε φωτιά



Όπου μπορεί να φθαρεί από χημικά



Σε σημείο που υπάρχει κίνδυνος εισόδου ξένων σωμάτων στη συσκευή



Αυτό το προϊόν δεν πρέπει να επισκευάζεται παρά μόνο από εξουσιοδοτημένο κέντρο επισκευών Μπενρουμπή



Εάν υπάρχει κίνδυνος να πέσει νερό στη συσκευή

ΦΥΛΑΞΤΕ ΑΥΤΕΣ ΤΙΣ ΟΔΗΓΙΕΣ

Τοποθέτηση

- Η πλεονάζουσα υγρασία κυκλοφορεί στο σπίτι σας με τον ίδιο τρόπο που οι μυρμηγκιές από το μαγείρεμα κυκλοφορούν σε κάθε δωμάτιο του σπιτιού. Γι'αυτόν τον λόγο ο αφυγραντήρας θα πρέπει να τοποθετείται έτσι ώστε να απορροφά τον υγρό αέρα από όλο το σπίτι.
- Εναλλακτικά, εάν έχετε σοβαρό πρόβλημα σε μία περιοχή μπορείτε να ξεκινήσετε τοποθετώντας τον αφυγραντήρα κοντά σε αυτήν την περιοχή και αργότερα να τον μετακινήσετε σε ένα πιο κεντρικό σημείο.
- Όταν τοποθετείτε τον αφυγραντήρα βεβαιωθείτε ότι είναι τοποθετημένος σε μία επίπεδη επιφάνεια και ότι υπάρχει χώρος τουλάχιστον 10εκ σε κάθε πλευρά, ώστε να μπορεί να κυκλοφορεί ο αέρας άνετα.
- Η συσκευή διαθέτει ροδάκια για πιο άνετη μετακίνηση. Εάν πρόκειται να μετακινήσετε τη συσκευή βεβαιωθείτε προηγουμένως ότι είναι κλειστή και ότι η δεξαμενή νερού είναι άδεια.

- Δεν συνιστούμε τη χρήση επέκτασης καλωδίου. Επομένως, φροντίστε η συσκευή να βρίσκεται αρκετά κοντά στην πρίζα του ρεύματος. Εάν είναι απαραίτητο να χρησιμοποιήσετε επέκταση καλωδίου παρακαλούμε βεβαιωθείτε ότι η διάμετρος των συρμάτων του καλωδίου είναι τουλάχιστον 1mm².
- Όταν η συσκευή βρίσκεται σε λειτουργία οι εξωτερικές πόρτες και τα παράθυρα θα πρέπει να είναι κλειστά.

Τα Μέρη της Συσκευής

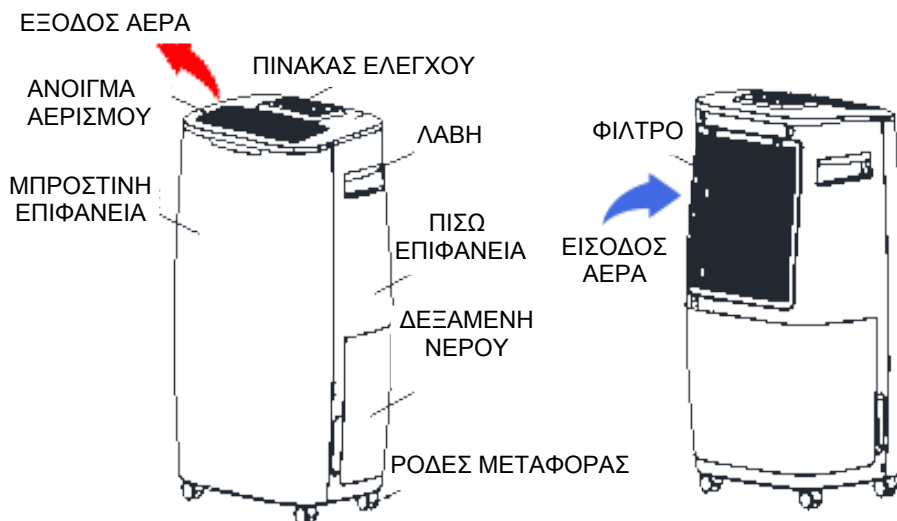

Αξεσουάρ

ΦΙΛΤΡΟ ΕΝΕΡΓΟΥ ΑΝΘΡΑΚΑ

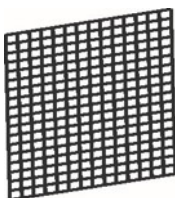

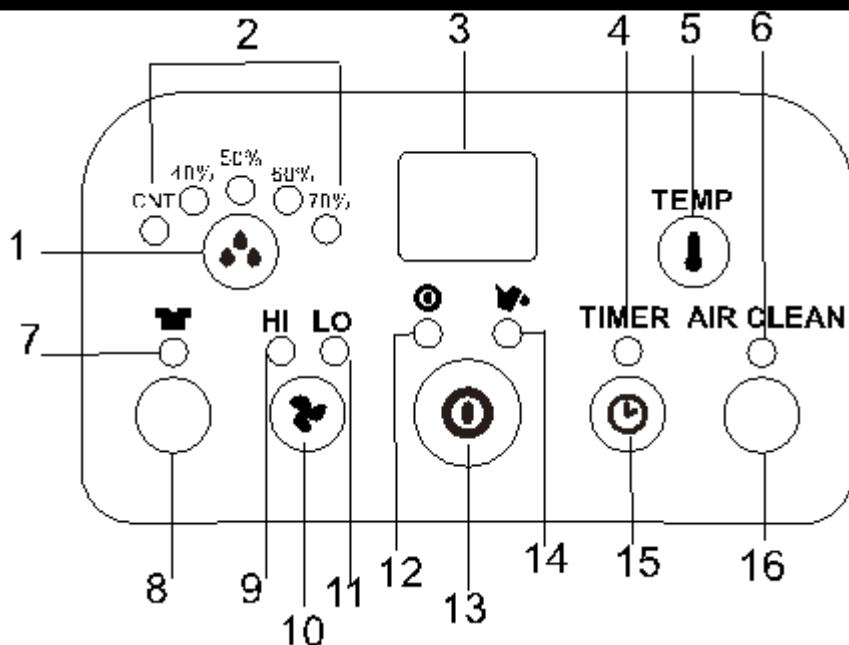

Πίνακας Ελέγχου



1. Πλήκτρο επιλογής υγρασίας
2. Ένδειξη τρόπου λειτουργίας (συνεχής λειτουργία, υγρασία 40%, 50%, 60%, 70%)
3. Ένδειξη υγρασίας/θερμοκρασίας
4. Ένδειξη λειτουργίας χρονομέτρου
5. Διακόπτης ένδειξης θερμοκρασίας
6. Ένδειξη AIR CLEAN
7. Ένδειξη στεγνωτήρα ρούχων
8. Διακόπτης στεγνωτήρα ρούχων
9. Ένδειξη υψηλής θέσης ανεμιστήρα
10. Διακόπτης Ταχύτητας/Ανεμιστήρα
11. Ένδειξη χαμηλής θέσης ανεμιστήρα
12. Ένδειξη λειτουργίας
13. Διακόπτης λειτουργίας ON/OFF
14. Ένδειξη "Full Water" (γεμάτο δοχείο νερού)
15. Διακόπτης χρονομέτρου
16. Διακόπτης AIR CLEAN

Λειτουργία της Συσκευής

1. Βάλτε το φις της συσκευής στην πρίζα.
2. Πατήστε το διακόπτη ON/OFF για να θέσετε σε λειτουργία τη συσκευή. Ο συμπιεστής θα ξεκινήσει να λειτουργεί.
3. Πατήστε το κουμπί  επιλογής υγρασίας και επιλέξτε: συνεχής λειτουργία, υγρασία 40%, 50%, 60% ή 70%. Θα ανάψει η σχετική ένδειξη.

4. Πατήστε το κουμπί  επιλογής ταχύτητας/ανεμιστήρα για να επιλέξετε την ταχύτητα εξαερισμού, υψηλή/χαμηλή. Η σχετική ένδειξη θα ανάψει.
5. Πατήστε το πλήκτρο "TIMER" για να ορίσετε το χρόνο λειτουργίας που επιθυμείτε (1-24 ώρες). Η οθόνη λειτουργίας θα δείξει την ώρα/ες που θέσατε πιέζοντας το πλήκτρο "TIMER". Απελευθερώνοντας το πλήκτρο για 8 περίπου δευτερόλεπτα η ένδειξη στην οθόνη θα επιστρέψει στην υγρασία του δωματίου. **Όταν φτάσει η ώρα που ορίσατε, ο συμπιεστής θα σταματήσει αυτομάτως να λειτουργεί.**
6. Πιέζοντας το πλήκτρο "TEMP" η οθόνη θα δείξει τη θερμοκρασία του δωματίου. Απελευθερώνοντας το πλήκτρο για περίπου 8 δευτερόλεπτα η ένδειξη στην οθόνη θα επιστρέψει στην υγρασία του δωματίου.
7.  Η λειτουργία DRYER είναι εκπομπή ποσότητας αέρα για να ξηράνει την υγρασία βοηθώντας σας να στεγνώσετε βρεγμένα ρούχα.
8. Εάν δεν επιθυμείτε να ξηράνετε τον αέρα και απλώς θέλετε να κυκλοφορεί ο αέρας ή να διώξετε μυρωδιές από το δωμάτιο πατήστε το πλήκτρο AIR CLEAN.
9. Για να σβήσετε τη συσκευή πατήστε και πάλι το πλήκτρο ON/OFF.
10. **Λειτουργία προκαθορισμένης ρύθμισης (Pre-setting function)** Πατώντας το πλήκτρο "TIMER" χωρίς να επιλέγετε τις υπόλοιπες λειτουργίες (περιλαμβανομένου του πλήκτρου ON/OFF) μπορείτε να προκαθορίσετε τον επιθυμητό χρόνο έναρξης λειτουργίας της συσκευής. Για παράδειγμα, εάν πατήσετε το πλήκτρο "TIMER" στη θέση "2", η συσκευή θα λειτουργήσει αυτόματα μετά από 2 ώρες.
11. Προαιρετική λειτουργία:
- TiO₂: μόνο για το μοντέλο με πλήκτρο TiO₂. Το TiO₂ μπορεί να σκοτώσει τα βακτήρια στον αέρα.
 - Ιονιστής: μόνο για το μοντέλο με πλήκτρο Ιονιστή. Χρησιμοποιείται για να καθαρίσει τον αέρα στο δωμάτιο φορτίζοντας ηλεκτρικά τα σωματίδια του αέρα.

Τεχνικά Χαρακτηριστικά

Μοντέλο DPA16E

Τάση/Συχνότητα: 220-240V~, 50Hz
 Ικανότητα αφύγρανσης στους 30°C, 80%: 16λτ/ημέρα
 Ισχύς/Κατανάλωση: 270W
 Όγκος αέρα (ανώτατο.): 150M³/ώρα
 Συμπιεστής: ανταποδοτικός
 Ψυκτικό φρέον: R134a
 Εύρος λειτουργίας: 5~32°C
 Δεξαμενή νερού: 3λτ
 Μέγεθος (ΜxΠxΥ): Με ροδάκια -310x236x553mm
 Καθαρό βάρος: 12,5kg

- Τα στοιχεία που αναφέρονται με * ενδέχεται να ποικίλλουν για τεχνικούς λόγους. Για μεγαλύτερη ακρίβεια παρακαλούμε δείτε την ετικέτα επάνω στο προϊόν.
- Οι συνθήκες δοκιμής για τα στοιχεία στην ετικέτα μας είναι σύμφωνες με τον κανονισμό ασφαλείας: EN60335-2-40.

Αποστράγγιση

Όταν το δοχείο νερού είναι γεμάτο ο συμπιεστής θα σταματήσει για λόγους αυτοπροστασίας και η ένδειξη ότι το νερό είναι πλήρες θα γίνει κόκκινη.

Για να μετακινήσετε το δοχείο νερού τραβήξτε το από τη συσκευή.

Αφού αδειάσετε το δοχείο νερού, επανατοποθετήστε το στη θέση του. Βεβαιωθείτε ότι έχει τοποθετηθεί κατάλληλα, προκειμένου να σβήσει η ένδειξη “νερό πλήρες” και να λειτουργήσει η συσκευή.

Προσοχή: Σε περίπτωση που το δοχείο νερού δεν έχει τοποθετηθεί σωστά, η ένδειξη ότι το νερό είναι πλήρες θα γίνει κόκκινη.

Συνεχής αποστράγγιση (ροή του υγρού)

Όταν η συσκευή λειτουργεί σε πολύ υψηλά επίπεδα υγρασία, η δεξαμενή νερού θα χρειάζεται αποστράγγιση πιο τακτικά. Σε αυτήν την περίπτωση, ενδέχεται να εξυπηρετεί να ρυθμίσετε τη συσκευή για συνεχή αποστράγγιση σύμφωνα με την παρακάτω διαδικασία:

1. Τραβήξτε τη δεξαμενή νερού.

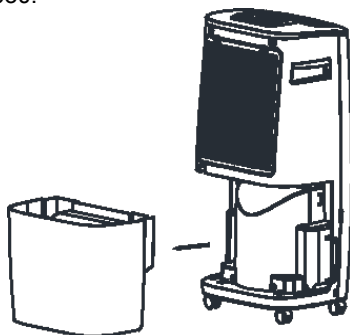

2. Συνδέστε την τρύπα αποστράγγισης με σωλήνα νερού εσωτερικής διαμέτρου: 11mm.

3. Βεβαιωθείτε ότι το νερό θα αποστραγγίζεται πάντοτε ελεύθερα και ο σωλήνας θα παραμένει στη σωστή θέση. *Προσοχή! Σε πολύ χαμηλές θερμοκρασίες θα πρέπει να παίρνετε τακατάλληλα μέτρα ώστε να μην παγώσει ο σωλήνας νερού.*

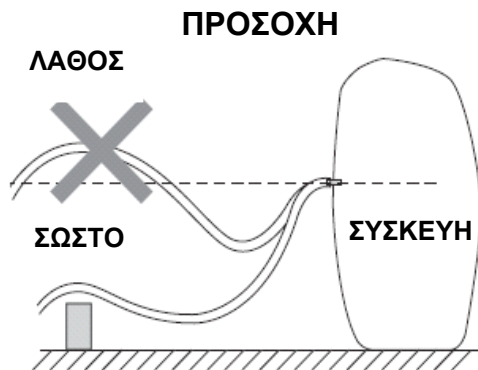
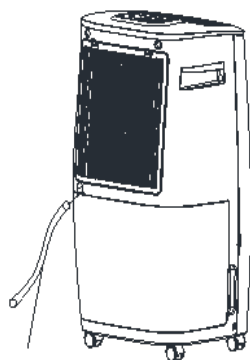

4. Βάλτε τη δεξαμενή νερού στη θέση της.

ΣΗΜ . Πλαστικός σωλήνας νερού μήκους 1μέτρου περιλαμβάνεται στη συσκευασία

Συντήρηση

Πάντοτε βγάξτε τη συσκευή από την πρίζα προτού προβείτε σε οποιαδήποτε ενέργεια συντήρησης ή καθαρισμού της συσκευής.

ΚΑΘΑΡΙΣΜΟΣ ΤΟΥ ΣΩΜΑΤΟΣ ΤΗΣ ΣΥΣΚΕΥΗΣ

Χρησιμοποιήστε ένα μαλακό πανί για να σκουπίσετε τη συσκευή

Μην χρησιμοποιείτε πτητικά χημικά, βενζίνη, απορρυπαντικά, υφάσματα που έχουν υποστεί χημική επεξεργασία ή άλλα διαλύματα καθαρισμού, δεδομένου ότι θα μπορούσαν να βλάψουν τη συσκευή.

ΚΑΘΑΡΙΣΜΟΣ ΤΟΥ ΦΙΛΤΡΟΥ

Η συσκευή διαθέτει 2 φίλτρα:

Γρίλλιες
Πλενόμενο πλαστικό φίλτρο αέρα
Φίλτρο ενεργού άνθρακα

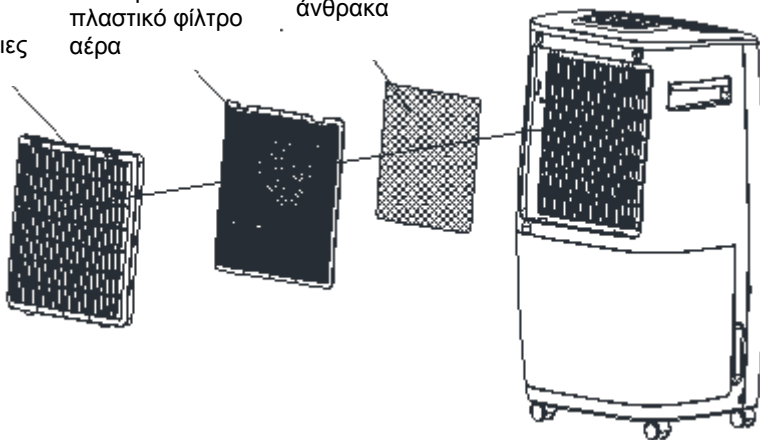

1. ΦΙΛΤΡΟ ΣΚΟΝΗΣ

- Αφαιρέστε τη θήκη του φίλτρου και το φίλτρο ενεργού άνθρακα.
- Χρησιμοποιήστε ηλεκτρική σκούπα ή τινάζτε απαλά το φίλτρο για μεγαλύτερη ευκολία. Εάν το φίλτρο είναι ιδιαίτερος βρώμικο, χρησιμοποιήστε χλιαρό νερό με μία μικρή ποσότητα απορρυπαντικού.
- Βεβαιωθείτε ότι το φίλτρο είναι εντελώς στεγνό προτού το επανατοποθετήσετε.
- Μην εκθέτετε το φίλτρο στο φως του ηλίου.

2. ΦΙΛΤΡΟ ΕΝΕΡΓΟΥ ΑΝΘΡΑΚΑ (για τη συγκέντρωση των σωματιδίων σκόνης που κυκλοφορούν στον αέρα και την πρόληψη της ανάπτυξης βακτηρίων.) Το φίλτρο ενεργού άνθρακα που τοποθετείται κάτω από το φίλτρο σκόνης δεν είναι πλενώμενο. Η διάρκεια ζωής του εξαρτάται από τις συνθήκες της ατμόσφαιρας όπου χρησιμοποιείται η συσκευή. Το φίλτρο θα πρέπει να ελέγχεται τακτικά και να αντικαθίσταται, όταν χρειάζεται.

ΑΠΟΘΗΚΕΥΣΗ:

Εάν δεν χρησιμοποιείτε τη συσκευή για μεγάλο χρονικό διάστημα παρακαλούμε:

- Κλείστε τη συσκευή, βγάλτε την από την πρίζα και καθαρίστε το καλώδιο.
- Αδειάστε εντελώς τη δεξαμενή νερού και σκουπίστε τη με ένα πανί.
- Καλύψτε τη συσκευή και αποθηκεύστε τη σε σημείο που δεν θα έρχεται σε απευθείας επαφή με το φως του ηλίου.

Αντιμετώπιση Προβλημάτων

Η ΣΥΣΚΕΥΗ ΔΕΝ ΛΕΙΤΟΥΡΓΕΙ:

- Είναι το φως στην πρίζα;
- Υπάρχει ρεύμα στο σπίτι;
- Είναι η θερμοκρασία δωματίου κάτω από 5°C ή πάνω από 32°C; Εάν ισχύει κάτι τέτοιο, η θερμοκρασία βρίσκεται εκτός του πλαισίου λειτουργίας της συσκευής.
- Βεβαιωθείτε ότι ο διακόπτης ON/OFF είναι αναμμένος.
- Ελέγξτε ότι η δεξαμενή νερού είναι τοποθετημένη σωστά επάνω στη συσκευή και ότι δεν είναι γεμάτη.
- Βεβαιωθείτε ότι οι είσοδοι και έξοδοι αέρα δεν εμποδίζονται από κάτι.
- Βεβαιωθείτε ότι το φίλτρο είναι καθαρό.
- Είναι η υγρασία του δωματίου είναι ήδη αρκετά χαμηλή;

Η ΣΥΣΚΕΥΗ ΥΠΟΛΕΙΤΟΥΡΓΕΙ:

- Είναι πολλά παράθυρα ή πόρτες ανοιχτά;
- Υπάρχει κάτι μέσα στο δωμάτιο που δημιουργεί πολλή υγρασία;

Η ΣΥΣΚΕΥΗ ΚΑΝΕΙ ΠΟΛΥ ΘΟΡΥΒΟ:

- Ελέγξτε εάν η συσκευή είναι τοποθετημένη σε λεία και οριζόντια επιφάνεια.

Η ΣΥΣΚΕΥΗ ΕΧΕΙ ΔΙΑΡΡΟΗ:

- Βεβαιωθείτε ότι η συσκευή βρίσκεται σε καλή κατάσταση.

Ασφαλής Απόρριψη της Συσκευής



• Τα σήματα που εμφανίζονται πάνω στο προϊόν ή στα εγχειρίδια που το συνοδεύουν υποδεικνύουν ότι δε θα πρέπει να ρίπτεται μαζί με τα υπόλοιπα οικιακά απορρίμματα μετά το τέλος του κύκλου ζωής του. Προκειμένου να αποφευχθούν ενδεχόμενες βλαβερές συνέπειες στο περιβάλλον, ή την υγεία εξαιτίας της ανεξέλεγκτης διάθεσης απορριμμάτων, σας παρακαλούμε να το διαχωρίσετε από άλλους τύπους απορριμμάτων και να το ανακυκλώσετε ώστε να βοηθήσετε στη βιώσιμη επαναχρησιμοποίηση των υλικών πόρων.

• Οι οικιακοί χρήστες θα πρέπει να έρθουν σε επικοινωνία είτε με τον πωλητή από όπου αγόρασαν το προϊόν είτε τις κατά τόπου υπηρεσίες προκειμένου να πληροφορηθούν τις λεπτομέρειες σχετικά με τον τόπο και τον τρόπο με τον οποίο μπορούν να δώσουν αυτό το προϊόν για ασφαλή προς το περιβάλλον ανακύκλωση. Το προϊόν αυτό δε θα πρέπει να αναμιγνύεται με άλλα συνηθισμένα απορρίμματα προς διάθεση.

Εγγύηση

• Πριν παραδοθούν οι συσκευές μας υπόκεινται σε αυστηρό ποιοτικό έλεγχο. Ωστόσο η συσκευή σας διαθέτει και δύο (2) χρόνια εγγύηση από την ημερομηνία αγοράς της. Στην περίπτωση που προκύψει βλάβη σε αυτό το χρονικό διάστημα το SERVICE ΜΠΕΝΡΟΥΜΠΗ θα επισκευάσει ή θα αντικαταστήσει το προϊόν ή οποιοδήποτε ελαττωματικό εξάρτημα χωρίς χρέωση.

• Η εγγύηση δεν καλύπτει ελαττώματα που θα προκύψουν από φυσιολογική φθορά, λανθασμένη εγκατάσταση, χειρισμό ή συντήρηση του προϊόντος, αντικανονικές συνθήκες λειτουργίας, μη εφαρμογή των οδηγιών χρήσης, κακή χρήση, μετατροπή ή επισκευή του προϊόντος από επισκευαστές που δεν ανήκουν στα κέντρα service ΜΠΕΝΡΟΥΜΠΗ.

ΓΙΑ ΠΕΡΙΣΣΟΤΕΡΕΣ ΠΛΗΡΟΦΟΡΙΕΣ:

X. ΜΠΕΝΡΟΥΜΠΗ & ΥΙΟΣ Α.Ε.

Αγ. Θωμά 27, 15124, Μαρούσι - Αθήνα

Τηλ.: 210 6156400

Fax: 210 6199316

e-mail: benrubi-sda@benrubi.gr

Κέντρο Service Μπενρουμπή : 210 8822221



EN

Thank you for selecting an IZZY appliance.

How it Works

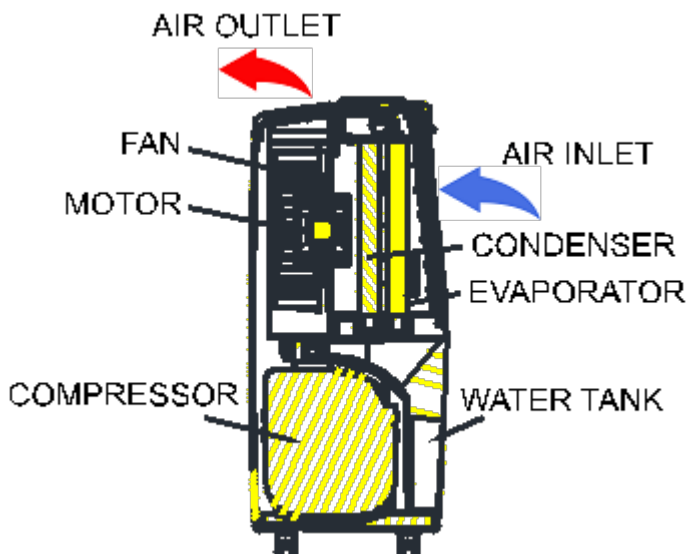

This product is a dehumidifier. It controls relative humidity by passing the air through the unit, forcing the excess moisture to condensate over the cooling elements. Contact with this cold surface causes the moisture in the air to condense. This condensed water then drains safely into the water tank. The dried air then passes through the condenser where it is slightly warmed and re-enters the room at a slightly elevated temperature.

Safety Interlocks



Please read these instructions carefully before using the appliance and save them for future reference. Please keep the sales receipt for guarantee purposes (please see below “Guarantee and Customer Service”)

- Always keep the unit in vertical position and on a firm flat surface at all

times.

- Ensure that there is at least 300mm (1") between the sides of the appliance and any flammable, heating materials.
- Do not place on soft surfaces.
- Do not cover the appliances intake or outlet grilles..
- For indoor and household use only.
- Not suitable for use in cabinet, closet, boats, caravans or similar locations.
- Leave the unit to stand for one hour before connecting to the mains supply after transport or when it has been tilted (e.g. during cleaning).
- Do not obstruct the air intakes and exhausts.
- The mains supply must conform to the specification shown on the rating plate at the back of the unit.
- Avoid overloading circuits, which is caused by using more electrical amps than your wiring can support. Overloading electrical wires can cause excessive heat and electrical fires.
- Avoid the appliance from splash.
- Examine the cord carefully. Make sure that it is not punctured or frayed. Inspect the plug to ensure that the prongs are secure and the plastic surrounding it is not cracked. Avoid running cords under carpets and other areas where you cannot regularly check their condition.
- Avoid over-twisting, -coiling, -pulling the power cord, never use nylon or iron wire to tide the power cord.
- If the supply cord is damaged, it must be replaced by an approved service representative or a similar qualified person in order to avoid a hazard.
- Never use the plug to start and stop the unit. Always use switch on the control panel.
- Before moving the unit, first switch off, then unplug and empty the water tank.
- Don't use bug sprays or other flammable cleaners on the unit.
- Never pour or spray water over the unit.
- This appliance can be used by children aged from 8 years and above and persons with reduced physical, sensory or mental capabilities or lack of experience and knowledge if they have been given supervision or instruction concerning use of the appliance in a safe way and understand the hazards involved. Children shall not play with the appliance. Cleaning and user maintenance shall not be made by children without supervision.
- Only a licensed professional is allowed to dismantle or modify the

appliance.

- Suggest to send the unit for professional maintenance periodically.

IMPORTANT!

Do not use this unit with temperatures lower than 5°C, to prevent the possibility of a heavily ice up evaporating coil.



Exposed to the weather outdoors



Near water



If their power cable wires are frayed or cut



Where small children may be left unattended



If an extension lead may become overloaded



Where the power cable may be damaged



On a slope or uneven surface



Where there is risk of fire or close to a naked flame



Where it may be damaged by chemicals



Where there is a risk of interference by foreign objects



This product is not made for DIY repair



If there is a risk of water falling on the unit

SAVE THESE INSTRUCTIONS

Where to Position

Excess moisture will travel throughout your home, in the same way that cooking smells waft to every room in the house. For this reason, the dehumidifier should be positioned, so that it can draw this moist air towards it from all over the home.

Alternatively, if you have a serious problem in one area you can begin by positioning the dehumidifier close to this area and later moving it to a more central point.

When positioning the dehumidifier, ensure that it is placed on a level surface and that there is a minimum of 10 cm (4") of space on either side of the unit to allow for efficient airflow.

This dehumidifier is fitted with castors for extra mobility, if you move the unit, it should first be switched off and the water tank emptied.

We do not recommend the use of an extension lead, so please try to ensure that the unit is sufficiently close to a fixed mains socket. If it is necessary to use an extension lead, please ensure the diameter of the wires of the cable is at least 1 mm².

When the dehumidifier is in operation, outside doors and windows should be closed when necessary for most efficient use .

Parts of the Appliance

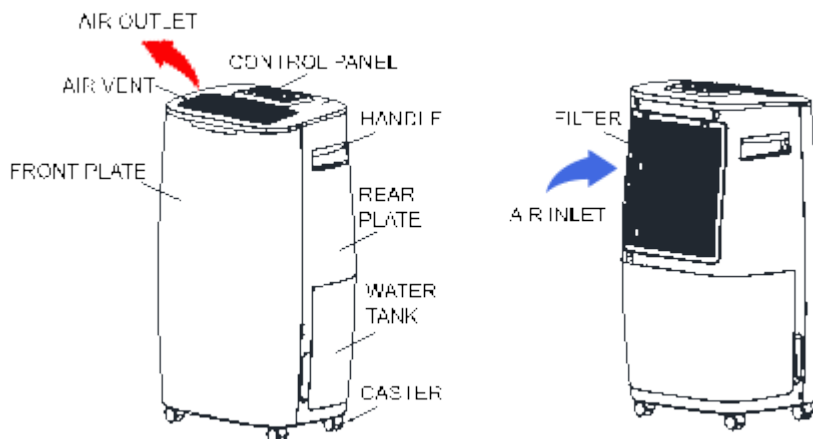

Accessories

ACTIVE CARBON FILTER

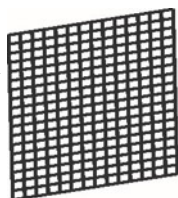

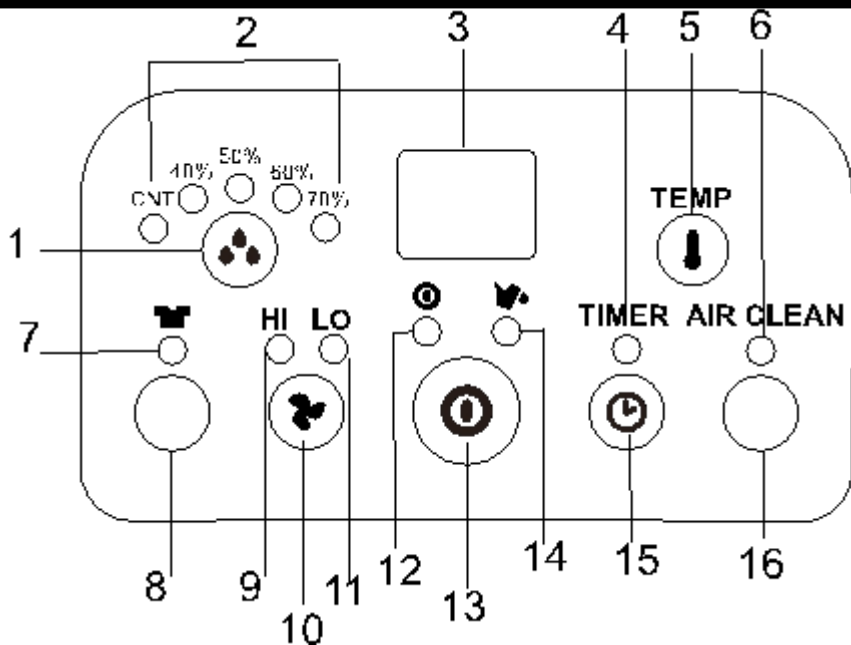

Control Panel



1. Humidity setting button
2. Working mode indicator (continuous working, humidity 40%, 50%, 60%, 70%)
3. Humidity/Temperature display
4. Timer operation indicator
5. Temperature display button
6. AIR CLEAN indicator
7. DRYER indicator
8. DRYER button
9. High ventilation indicator
10. Speed/ventilation button
11. Low ventilation indicator
12. Power indicator
13. ON/OFF (power) button
14. "Full Water" indicator
15. TIMER button
16. AIR CLEAN button

Operation

1. Plug the unit into a correct socket. (Please refer to the rating label at the rear of the unit for correct voltage/frequency.)
2. Press ON.OFF button to turn on the unit. The compressor will start to work.
3. Press  humidity setting button to set the working model you need: continuous working, humidity 40%, 50%, 60% or 70%. The relative indicator will light on.
4. Press  speed/ventilation button to set the ventilation speed, high or low. The relative indicator will light on.
5. Press the "TIMER" button to set the operating hour you need (1-24 hours). The display window will show the hour(s) you set as you press the TIMER button, after releasing it for 8 seconds around, the display window will return to the room humidity. **As the set time has been reached, the compressor will stop working automatically..**
6. By pressing the "TEMP" button, the display window will show the room temperature, after releasing the button for 8 seconds around, the display window will return to the room humidity..
7.  DRYER function is turbo ventilation to dry the moisture in the air continuously, so it could help to dry the laundry.
8. If you don't want to dry the air, just want to circulate the air or remove the odor inside the room, please press AIR CLEAN button.
9. To turn off the unit press ON/OFF button again.
10. **Pre-setting function** By pressing TIMER button but without turning on the other functions (including ON/OFF button), you can PRE-SET the time for the machine to work. For example, if you press the timer to "2" the unit will work automatically after 2 hours.

Technical Specifications

Model: DPA16E

Power supply: 220-240V~, 50Hz

Dehumidification capacity at 30°C, 80%: 16L/day

Power consumption: 270W

Air volume (max.): 150M³/h

Compressor: Reciprocating

Refrigerant: R134a

Working range: 5~32°C

Water tank: 3L

Size (WxDxH): With casters -310x236x553mm

N.W: 12.5kg

· The data marked with * may vary for technical reasons. For greater precision, please refer to the rating label placed on the product.

· Test condition for data in our rating label is as per safety regulation: EN 60335-2-40

Drainage

While the water tank is full, the compressor will stop for self-protection and the water full indicator will turn into red.

To move the water tank, pull it out squarely from the unit.

After emptying the water tank, place the water tank into space. Make sure it is properly positioned, in order for the 'water full' sign to go out and your dehumidifier is operating.

Please note, in case, the water tank has not been positioned well, the water full indicator will turn into red.

Continuous drainage

When the dehumidifier is operated at very high humidity levels, the water tank will require more frequent drainage. In this situation, it may be more convenient to set the unit up for continuous drainage with the following procedure:

1. Pull out the water tank.

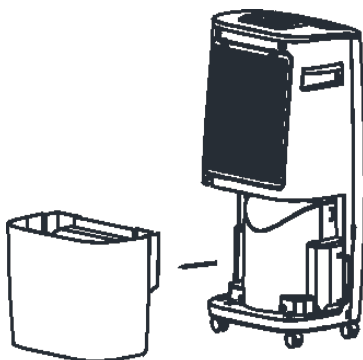

2. Connect the drain hole with water tube of inner diameter: 11 mm.* Please note, the water tube is not supplied with the unit.

3. Ensure the water will always drain away freely and the tube will remain in right place. *Note! In very cold weather conditions, precautions should be taken to prevent the water tube from freezing.*

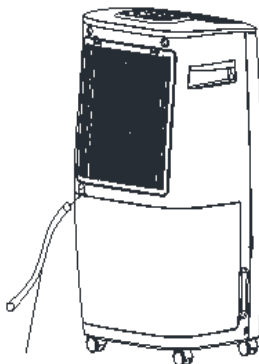

4. Put the water tank back to its position.

IMPORTANT

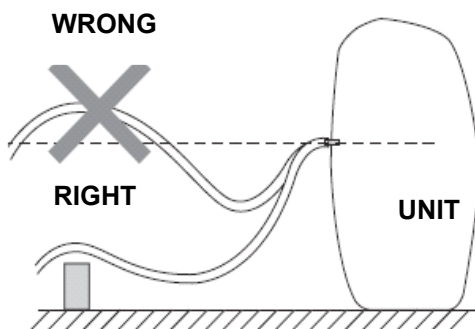

Note . Plastic water tube 1meter lenght is included .

Maintenance

Always unplug the unit from the mains before carrying out any maintenance or cleaning of the unit.

CLEANING THE BODY

Use soft cloth to wipe the unit clean.

Don't ever use volatile chemicals, gasoline, detergents, chemically treated clothes, or other cleansing solutions. These all could possibly hurt the cabinet.

CLEANING THE FILTER

This dehumidifier is equipped with 2 filters :

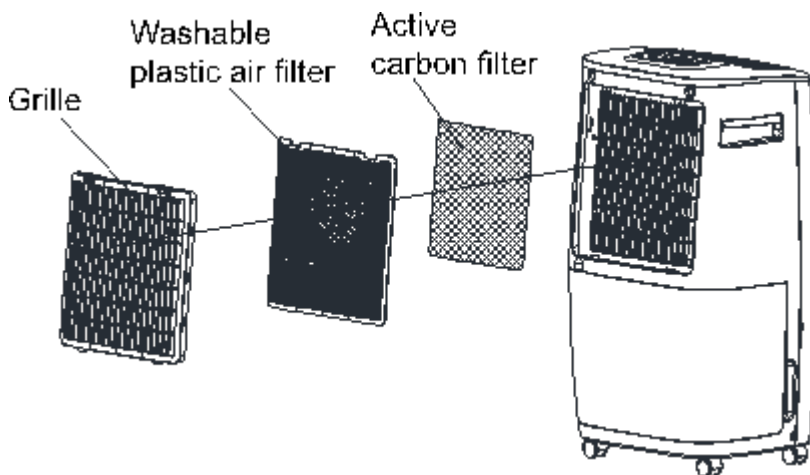

1. ANTI-DUST FILTER

- Extract the filter holder, remove the active carbon filter.
- Use a vacuum cleaner or tap the filter lightly for easy cleaning. If the filter is particularly dirty, use warm water with a small amount of medium strength.
- Make sure the filter is completely dry before replacing.
- Do not expose the filter to sunlight.

2. ACTIVE CARBON FILTER (for capturing the particles of dust suspended in the air and preventing the production of bacteria.)

The active carbon filter placed under the anti-dust filter is not washable. Its life span is variable and depends on the ambient conditions where the unit is used. The filter should be checked periodically and replaced if necessary.

STORAGE

If not use the unit for an extended period of time. Please:

- Turn the unit off, unplug and tidy AC cord.
- Completely empty the water tank and wipe it clean.
- Cover the unit and store where it will not receive direct sunlight.

Troubleshooting

THE UNIT DOES NOT OPERATE:

- Is the unit plugged in?
- Is the house electricity on?

- Is the room temperature below 5°C or above 32°C? If so, then it is out of the working range of the unit.
- Ensure the ON/OFF switch is turned on.
- Check the water tank is positioned properly in the unit and it is not full.
- Make sure the air inlet and outlet are not obstructed.

THE UNIT SEEMS TO DO NOTHING:

- Is the filter dusty, contaminated?
- Is the air intake or outlet blocked up?
- Is the room humidity already quite low?

THE UNIT SEEMS TO DO LITTLE:

- Are too many windows or doors open?
- Is there something in the room producing lots of humidity?

THE UNIT IS TOO NOISY:

- Check whether the unit is sitting on a level surface.

THE UNIT IS LEAKING:

- Make sure the unit is in good shape.

Safe Appliance Disposal



- This product should not be disposed with other household wastes at the end of its working life. To prevent possible harm to the environment or human health from uncontrolled waste disposal, please separate it from other types of waste and recycle it responsibly to promote the sustainable reuse of material resources.

- Household users should contact either the retailers where they purchased this product, or their local government office, for details of where and how they can take this item for environmental safe recycling. This product should not be mixed with other commercial wastes for disposal.

Guarantee & Customer Service

- Before delivery, our devices are subjected to rigorous quality control. Moreover, your appliance is guaranteed for a period of two (2) years from the date of purchase. During this period BENRUBI after sales SERVICE will repair or replace the product or any defective parts free of charge.

- No guarantee is provided, nor liability in case of any defect arising from willful or accidental damage, fair wear or tear, faulty installation, handling or maintenance of the product, connection to an unsuitable electric supply, negligence, abnormal conditions, failure to follow our instructions, misuse or alteration or repair of the product without the approval of an authorized BENRUBI service center.

FOR MORE INFORMATION CONTACT:

H. BENRUBI & FILS SA

27 Aghiou Thoma str, GR15124

Maroussi - Athens

Tel.: 210 6156400, Fax: 210 6199316

e-mail: benrubi-sda@benrubi.gr

BENRUBI SERVICE CENTER: 210 8822221



