

**izzy**



fresh 1002

  
**ΜΠΕΝΡΟΥΜΦΗ**

ΓΙΑ ΠΕΡΙΣΣΟΤΕΡΕΣ ΠΛΗΡΟΦΟΡΙΕΣ:

Χ. ΜΠΕΝΡΟΥΜΦΗ & ΥΙΟΣ Α.Ε.

Αγ. Θωμά 27, 15124, Μαρούσι - Αθήνα

Τηλ. 210 6156400, Fax : 210 6199316

e-mail: [benrubi-sda@benrubi.gr](mailto:benrubi-sda@benrubi.gr)

FOR FURTHER INFORMATION:

H. BENRUBI & FILS S.A.

27 Aghiou Thoma str, GR 151 24, Maroussi • Athens

Tel.: 210 6156400, Fax: 210 6199316

e-mail: [benrubi-sda@benrubi.gr](mailto:benrubi-sda@benrubi.gr)

**Οδηγίες Χρήσης**  
Ελληνικά (GR) - English (EN)

**Περιεχόμενα**

GR ..... Σελίδες 3 - 6

EN ..... Pages 7 - 10



Ευχαριστούμε που επιλέξατε μια συσκευή της γκάμας IZZY.

## Προφυλάξεις Ασφαλείας



**Παρακαλώ διαβάστε τις οδηγίες χρήσης προσεκτικά και ακολουθήστε τις παρακάτω προφυλάξεις ασφαλείας. Κρατήστε το εγχειρίδιο για μελλοντική αναφορά και στην διάθεση όλων των χρηστών της συσκευής.**

- Πριν συνδέσετε τη συσκευή στην πρίζα, ελέγξτε εάν η τάση που υποδεικνύεται στην ετικέτα (στο κάτω μέρος) της συσκευής, συμφωνεί με την τάση της κεντρικής παροχής στο σπίτι σας. Αν δεν ισχύει κάτι τέτοιο, επικοινωνήστε με ένα από τα εξουσιοδοτημένα κέντρα επισκευών ΜΠΕΝΡΟΥΜΠΗ και μην χρησιμοποιείτε τη συσκευή.
- Βεβαιωθείτε ότι η συσκευή δεν βρίσκεται σε σημείο προσιτό από παιδιά ή άτομα με διανοητική αναπηρία.
- Ελέγχετε το καλώδιο του ρεύματος συχνά για τυχόν φθορές. Μην χρησιμοποιείτε την συσκευή εάν το καλώδιο είναι φθαρμένο ή η πρίζα κατεστραμμένη, εάν η συσκευή δεν λειτουργεί σωστά, εάν η συσκευή έχει πέσει κάτω ή αν έχει υποστεί οποιαδήποτε βλάβη. Σε οποιαδήποτε από τις παραπάνω περιπτώσεις, μην επιχειρήσετε να ανοίξετε την συσκευή ή να την επισκευάσετε μόνοι σας. Απευθυνθείτε σε ένα από τα εξουσιοδοτημένα κέντρα επισκευών ΜΠΕΝΡΟΥΜΠΗ για έλεγχο, επισκευή ή αντικατάσταση.
- Η συσκευή αυτή προορίζεται αποκλειστικά και μόνο για οικιακή χρήση σύμφωνα με τις οδηγίες χρήσης.
- Πριν συνδέσετε την συσκευή με το ρεύμα, ξετυλίξτε όλο το καλώδιο και βεβαιωθείτε ότι βρίσκεται σε άριστη κατάσταση.
- Μην χρησιμοποιείτε τη συσκευή κοντά σε ζεστές επιφάνειες.
- Μην αφήνετε το καλώδιο να κρέμεται σε γωνίες τραπεζιών ή να έρχεται σε επαφή με ζεστές επιφάνειες.
- Σε περίπτωση που το καλώδιο του ρεύματος παρουσιάσει φθορά, βλάβη ή πιθανή βλάβη, μην χρησιμοποιείτε τη συσκευή και απευθυνθείτε σε ένα από τα εξουσιοδοτημένα κέντρα επισκευών ΜΠΕΝΡΟΥΜΠΗ για έλεγχο, επισκευή ή αντικατάσταση.
- Αποσυνδέετε πάντα την συσκευή από την πρίζα όταν δεν την χρησιμοποιείτε και πριν τον καθαρισμό της.
- Δεν αναλαμβάνουμε καμία ευθύνη για ζημιές που προκλήθηκαν από χρήση για άλλους σκοπούς εκτός των αναγραφόμενων στις οδηγίες χρήσης, κακούς χειρισμούς και επιδιορθώσεις που πραγματοποιήθηκαν εκτός των εξουσιοδοτημένων κέντρων επισκευών ΜΠΕΝΡΟΥΜΠΗ.
- Μην χρησιμοποιείτε την συσκευή σε εξωτερικούς χώρους.
- Αποθηκεύετε τη συσκευή σε ξηρό μέρος.
- Μην χρησιμοποιείτε εξαρτήματα που δεν συνιστώνται από τον κατασκευαστή. Μπορεί να προκαλέσουν κίνδυνο στον χρήστη και φθορά στην συσκευή.
- Μην μετακινείτε τη συσκευή τραβώντας την από το καλώδιο του ρεύματος. Βεβαιωθείτε ότι το καλώδιο του ρεύματος δεν είναι φρακαρισμένο με οποιοδήποτε τρόπο. Μην τυλίγετε το καλώδιο γύρω από το σώμα της συσκευής και μην το περιστρέφετε.
- Μην προσπαθήσετε να βγάλετε το φις από την πρίζα τραβώντας το καλώδιο ή την ίδια την συσκευή.

- Μην βυθίζετε το κύριο σώμα της συσκευής (μοτέρ) σε νερό ή οποιοδήποτε άλλο υγρό.
- Ποτέ μην χρησιμοποιείτε τη συσκευή κοντά σε υγρά σημεία (κοντά στη ντουζίερα, ή σε νεροχύτη γεμάτο με νερό κτλ.). Σε περίπτωση που η συσκευή πέσει μέσα σε νερό ή οποιοδήποτε άλλο υγρό:
  - Βγάλτε αμέσως το καλώδιο του ρεύματος από την πρίζα.
  - Μην βάζετε τα χέρια σας στο υγρό.
  - Επικοινωνήστε με ένα από τα εξουσιοδοτημένα κέντρα επισκευών ΜΠΕΝΠΡΟΥΜΠΗ και μην χρησιμοποιείτε τη συσκευή.
- Βεβαιωθείτε ότι η συσκευή σας δεν βρέχεται και μην την τοποθετείτε σε σημεία ώστε να είναι εκτεθειμένη σε νερό.
- Η συγκεκριμένη συσκευή δεν πρέπει να βρίσκεται σε συνεχή λειτουργία για περισσότερα από πέντε λεπτά, καθώς δεν είναι μια επαγγελματική συσκευή. Μπορείτε να λειτουργείτε τη συσκευή χωρίς διακοπή για μέγιστο χρόνο έως πέντε λεπτά. Κατόπιν αφήστε την να κρυώσει για άλλα πέντε λεπτά.
- Για την ασφάλειά σας, η συσκευή αυτή συμμορφώνεται σύμφωνα με τα ισχύοντα πρότυπα, τους κανόνες ασφάλειας και τις οδηγίες (περί Χαμηλής Τάσης, Ηλεκτρομαγνητικής Συμβατότητας, Προστασίας του περιβάλλοντος, κλπ).

## ΦΥΛΑΞΤΕ ΑΥΤΕΣ ΤΙΣ ΟΔΗΓΙΕΣ

## Περιγραφή Προϊόντος

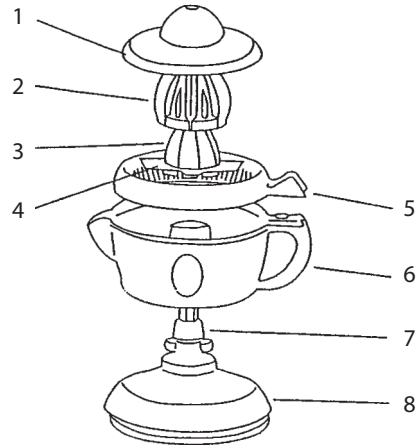

1. Προστατευτικό καπάκι
2. Μεγάλος κώνος (για μεγάλα φρούτα όπως γκρέιπ φρουτ και πορτοκάλια)
3. Μικρός κώνος (για μικρότερα φρούτα και εσπεριδοειδή όπως λεμόνια ή lime)
4. Πιεστήρας υπολειμμάτων (αποτρέπει τον πολτό των φρούτων να περάσει στο φίλτρο και συμβάλει στον ευκολότερο διαχωρισμό του χυμού από τον πολτό)
5. Φίλτρο (φιλτράρει τον πολτό και επιτρέπει την εύκολη εισροή του χυμού στο δοχείο)
6. Δοχείο συλλογής χυμού (χωρητικότητα 1 λίτρου)
7. Άξονας διπλής περιστροφής
8. Κυρίως σώμα / Μοτέρ (με θέση αποθήκευσης καλωδίου)

## Χρήση της Συσκευής

- Πριν χρησιμοποιήσετε την συσκευή, πλύνετε όλα τα αποσπώμενα μέρη.
- Τοποθετείστε το κυρίως σώμα (8) σε στεγνή και επίπεδη επιφάνεια.
- Τοποθετήστε το δοχείο χυμού (6) πάνω στον άξονα διπλής περιστροφής (7) ώσπου να κουμπώσει καλά πάνω στο κυρίως σώμα της συσκευής (8). Βεβαιωθείτε ότι έχει κουμπώσει σωστά πάνω στο κυρίως σώμα.
- Βάλτε το φίλτρο (5) πάνω στο δοχείο χυμού (6) ώστε η λαβή του φίλτρου να τοποθετηθεί σωστά στην αντίστοιχη εσοχή του δοχείου. Τοποθετείστε τον μικρό κώνο (3) στον άξονα περιστροφής (7).
- Βάλτε το καλώδιο του ρεύματος στην πρίζα.
- Κόψτε το φρούτο σας στα δύο.
- Πιέστε ελαφρά το μισό φρούτο στον μικρό (3) ή στον μεγάλο κώνο (2), ανάλογα με το μέγεθος του φρούτου. Η συσκευή ξεκινά αυτόματα την λειτουργίας της. Ο χυμός πέφτει στο δοχείο συλλογής (6). Για καλύτερο αποτέλεσμα, πιέστε το φρούτο από όλες τις πλευρές ώστε να στύψετε όλη την σάρκα.
- Μην ασκείτε υπερβολική πίεση στο στυπτήριο: εάν το μοτέρ αρχίσει να κάνει μεγάλο θόρυβο, ή η ταχύτητα του μοτέρ μειωθεί σημαντικά, τότε έχετε ασκήσει πολύ μεγάλη πίεση στον κώνο.
- Το μοτέρ της συσκευής θα σταματήσει αυτόματα όταν βγάλετε το φρούτο από τον κώνο ή όταν απλά σταματήσετε να πιέζετε το φρούτο στον κώνο.



**ΠΡΟΣΟΧΗ:** Μην χρησιμοποιείτε την συσκευή για περισσότερα από 5 λεπτά συνεχούς λειτουργίας. Υπάρχει κίνδυνος βλάβης του μοτέρ.



**ΠΡΟΣΟΧΗ:** Η συσκευή έχει σχεδιαστεί αποκλειστικά και μόνο για οικιακή χρήση.

## Συντήρηση και Καθαρισμός

- Πριν προβείτε σε οποιαδήποτε ενέργεια για τον καθαρισμό της συσκευής, βεβαιωθείτε ότι έχετε βγάλει το φως από την πρίζα.
- Μετά από κάθε χρήση, αποσυναρμολογήστε τα αποσπώμενα μέρη της συσκευής και πλύνετε τα με χλιαρό νερό και απορρυπαντικό πιάτων.



**ΣΗΜΑΝΤΙΚΟ:** Μην τοποθετείτε τα αποσπώμενα μέρη της συσκευής στο πλυντήριο πιάτων.

- Συνιστάται να ξεπλένετε τα αποσπώμενα μέρη της συσκευής με νερό αμέσως μετά τη χρήση καθώς σε περίπτωση που ο πολτός των φρούτων ξεραθεί δεν αφαιρείται εύκολα και μπορεί να δημιουργηθούν λεκέδες. Στεγνώστε καλά τα μέρη της συσκευής μετά το πλύσιμο.



**ΣΗΜΑΝΤΙΚΟ:** Ποτέ μην βυθίζετε το μοτέρ της συσκευής σε νερό ή οποιοδήποτε άλλο υγρό.

- Για τον καθαρισμό του μοτέρ, χρησιμοποιείτε ένα νωπό πανί.
- Μην χρησιμοποιείτε διαβρωτικά, σιλικωνικά και λειαντικά απορρυπαντικά ή σκληρές βούρτσες καθώς μπορούν να χαράξουν και να προκαλέσουν ζημιά στην συσκευή.
- Πριν αποθηκεύσετε την συσκευή, βεβαιωθείτε ότι είναι απολύτως καθαρή και στεγνή και δεν περιέχει υπολείμματα φρούτων. Είναι απαραίτητο να κρατάτε τη συσκευή πάντα καθαρή καθώς έρχεται σε επαφή με τρόφιμα.
- Τυλίξτε το καλώδιο στον αποθηκευτικό χώρο που βρίσκεται κάτω από το κυρίως σώμα στη βάση της συσκευής.



## Ασφαλής Απόρριψη της Συσκευής



- Τα σήματα που εμφανίζονται πάνω στο προϊόν ή στα εγχειρίδια που το συνοδεύουν υποδεικνύουν ότι δεν θα πρέπει να ρίπτεται μαζί με τα υπόλοιπα οικιακά απορρίμματα μετά το τέλος του κύκλου ζωής του. Προκειμένου να αποφευχθούν ενδεχόμενες βλαβερές συνέπειες στο περιβάλλον, η την υγεία εξαιτίας της ανεξέλεγκτης διάθεσης απορριμμάτων, σας παρακαλούμε να το διαχωρίσετε από άλλους τύπους απορριμμάτων και να το ανακυκλώσετε ώστε να βοηθήσετε στη βιώσιμη επαναχρησιμοποίηση των υλικών πόρων. Οι οικιακοί χρήστες θα πρέπει να έρθουν σε επικοινωνία είτε με τον πωλητή από όπου αγόρασαν το προϊόν είτε τις κατά τόπου υπηρεσίες προκειμένου να πληροφορηθούν τις λεπτομέρειες σχετικά με τον τρόπο και τον τρόπο με τον οποίο μπορούν να δώσουν αυτό το προϊόν για ασφαλή προς το περιβάλλον ανακύκλωση. Το προϊόν αυτό δεν θα πρέπει να αναμιγνύεται με άλλα συνηθισμένα απορρίμματα προς διάθεση.

## Εγγύηση και Εξυπηρέτηση Πελατών

- Πριν παραδοθούν οι συσκευές μας υπόκεινται σε αυστηρό ποιοτικό έλεγχο. Ωστόσο, η συσκευή σας διαθέτει και δύο (2) χρόνια εγγύηση από την ημερομηνία αγοράς της. Στην περίπτωση που προκύψει βλάβη σε αυτό το χρονικό διάστημα το SERVICE ΜΠΕΝΡΟΥΜΠΗ θα επισκευάσει ή θα αντικαταστήσει το προϊόν ή οποιοδήποτε ελαττωματικό εξάρτημα χωρίς χρέωση.
- Η εγγύηση δεν καλύπτει ελαττώματα που θα προκύψουν από φυσιολογική φθορά, λανθασμένη εγκατάσταση, χειρισμό ή συντήρηση του προϊόντος, αντικανονικές συνθήκες λειτουργίας, μη εφαρμογή των οδηγιών χρήσης, κακή χρήση, μετατροπή ή επισκευή του προϊόντος από επισκευαστές που δεν ανήκουν στα κέντρα SERVICE ΜΠΕΝΡΟΥΜΠΗ

ΓΙΑ ΠΕΡΙΣΣΟΤΕΡΕΣ ΠΛΗΡΟΦΟΡΙΕΣ:

### **X. ΜΠΕΝΡΟΥΜΠΗ & ΥΙΟΣ Α.Ε.**

Αγ. Θωμά 27, 15124, Μαρούσι – Αθήνα  
Τηλ.: 210 6156400  
Fax: 210 6199316  
e-mail: [benrubi-sda@benrubi.gr](mailto:benrubi-sda@benrubi.gr)

KENTPO SERVICE ΜΠΕΝΡΟΥΜΠΗ:  
210- 8822221





We thank you for having chosen an appliance from the IZZY range.

## Safety Instructions



**Before using the product, carefully read the instruction for use which provide important information regarding safety during installation, use and maintenance of the product. Keep these instructions in a safe place for future reference.**

- Before connecting the appliance to the power supply, check that the voltage indicated on the data plate at the bottom of the appliance corresponds to that of the voltage mains in your house. If this is not the case, contact an authorized BENRUBI Service Center and do not use the appliance,
- Ensure that the appliance or packing materials (plastic wrapping etc) are not within the reach of unattended children or mentally handicapped persons.
- Check the condition of the power supply cable regularly. Do not use the appliance if the cable or plug is damaged; if the appliance does not work properly; after it has been dropped or damaged in any way. In such cases, do not open the appliance and do not attempt to repair it yourself and contact an authorized BENRUBI Service Center for examination, repair or replacement.
- This appliance must only be used for household purposes according to the operating instructions.
- Before connecting the appliance to the mains, completely unwind the power supply cable and check that it is in perfect condition.
- Do not use the appliance close to any source of heat or hot surfaces.
- Do not allow the power cable hanging over the edge of the table or counter or touching hot surfaces.
- In the event that the power cable is damaged in any way do not use the appliance and contact an authorized BENRUBI Service Center.
- Always unplug the appliance when not in use and before cleaning.
- No liability is accepted for any damage resulting from use for other purposes than those indicated in the instructions for use, faulty operation and repairs made from unauthorized technicians. Guarantee services are excluded in such cases.
- Do not use the appliance outdoors.
- Always store the appliance in a dry place.
- Do not use accessories which are not recommended by the manufacturer. They could constitute danger to the user and risk damaging the appliance.
- Do not move the appliance by pulling the power supply cable. Ensure that the cable is not stuck in any way. Do not wind the cable around the appliance and do not twist it.
- Do not unplug the appliance by pulling the power supply cable or by pulling the appliance.
- Do not immerse the motor of the appliance in water or any other liquid.

- Never use the appliance close to wet places (in a bath, shower or a washbasin full of water). In the event of the appliance falling into water or any other liquid:
  - Unplug the power supply cable from the mains.
  - Do not put your hand in the water or liquid.
  - Contact an authorized BENRUBI Service Center and do not use the appliance.
- Ensure that the appliance is never wet (splashes of water etc.) or in a place exposed to water.
- This kind of appliance should not function continuously for more than five minutes since it is not intended for professional use. The appliance is designed to process average domestic quantities of food. It can be operated without interruption for a maximum of 5 minutes, then it should be allowed to cool down for approximately five minutes.
- For your safety, this appliance conforms to the applicable standards, regulations and directives (Low Voltage, Electromagnetic Compatibility, Environmental etc. Directives).

## SAVE THESE INSTRUCTIONS

### Parts Description

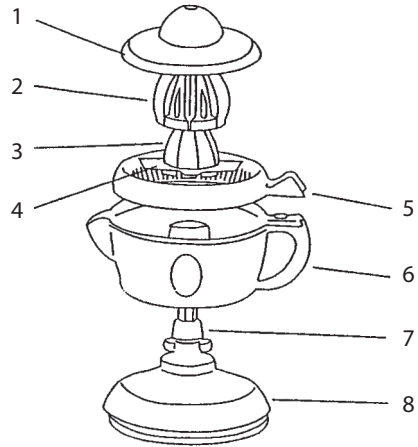

1. Dust protective lid
2. Large cone (to extract the maximum quantity of juice from large fruits such as grape fruits and oranges)
3. Small cone (for smaller fruits such as lemons or limes)
4. Scrapers (to prevent pulp from accumulating in the strainer and for easier juice extraction from the pulp)
5. Strainer ( to filter pulp and pips while allowing juice to flow in the juice holder)
6. Juice holder (1Lt capacity)
7. Reversible drive column (it drives the cone in opposite direction when the user presses in succession)
8. Motor base (with flex storage area)



## Use

- Before using the appliance, wash all the removable parts (not the motor base).
- Place the motor base (8) on a dry plane surface.
- Insert the juice holder (6) along the drive column (7) until it reaches the base (8), making sure that the pin of the motor is engaged correctly on the corresponding notch on the bottom of the juice holder (6).
- Attach the strainer (5) to the removable juice extractor (6) making sure that the strainer (5) handle is engaged correctly in the corresponding slot on the removable juice holder. Position the small cone (3) on the column (7).
- Plug in the appliance
- Cut the fruit in two.
- Press each half of the fruit firmly on the small cone (3) or the large cone (2) depending on the size of the cut fruit. The motor starts up automatically. The juice flows into the removable holder (6) after passing through the strainer (5). For best results, adjust the hold of the fruit to ensure that all parts of the flesh are squeezed.
- Do not put excessive pressure on the juice cone: If the motor starts making too much noise or the speed of the motor decreases significantly, there is too much pressure being exerted on the cone.
- The motor stops automatically when the fruit is removed from the cone or when it ceases to be pressed.



**ATTENTION:** Never operate the appliance continuously for more than five minutes as this would damage the motor.



**ATTENTION:** This appliance is designed for household use only.

## Care and Cleaning

- Before performing any cleaning operation, it is absolutely necessary to unplug the appliance from the mains.
- After each use, disassemble the various parts of the appliance and place the removable parts in warm soapy water for cleaning.



**IMPORTANT:** Do not put the removable parts of the appliance in the dishwasher since the corrosive nature of detergents and the high temperature of the water would result in them becoming discolored and deformed.

- It is recommended to rinse all the removable parts immediately after use since the dried pulp becomes difficult to remove and may stain. Dry the parts after cleaning.



**IMPORTANT:** Never immerse the motor base in water or any other liquid.

- Clean the motor base by using a damp cloth.
- Never use abrasive or corrosive products or hard brushes as this could scratch and damage the appliance.
- Before storing the appliance, ensure that it is clean and dry and that there are no food residues present. It is absolutely necessary to keep this appliance clean at all times as it comes into contact with food.
- Store the cable in the compartment beneath the motor base.



## Safe Appliance Disposal



- This product should not be disposed with other household wastes at the end of its working life. To prevent possible harm to the environment or human health from uncontrolled waste disposal, please separate it from other types of waste and recycle it responsibly to promote the sustainable reuse of material resources. Household users should contact either the retailers where they purchased this product, or their local government office, for details of where and how they can take this item for environmental safe recycling. This product should not be mixed with other commercial wastes for disposal.

## Guarantee & Customer Service

- Before delivery our devices are subjected to rigorous quality control. Moreover your appliance is guaranteed for a period of two (2) years from the date of purchase. During this period SERVICE BENRUBI will repair or replace the product or any defective parts free of charge.
- We are under no liability in respect of any defects arising from wilful or accidental damage, fair wear or tear, faulty installation, handling or maintenance of the product, connection to an unsuitable electric supply, negligence, abnormal conditions, failure to follow our instructions, misuse or alteration or repair of the produce without our approval.

*FOR MORE INFORMATION CONTACT:*

### **H. BENRUBI & FILS SA**

27 Aghiou Thoma str, GR15124

Maroussi - Athens

Tel.: 210 6156400, Fax: 210 6199316

e-mail: [benrubi-sda@benrubi.gr](mailto:benrubi-sda@benrubi.gr)

BENRUBI SERVICE CENTER: 210 8822221

